

L'unità IFM è la soluzione ideale per chi vuole estendere lo spazio fruibile del proprio domicilio senza ricorrere a soluzioni costose e burocraticamente complesse.

Con dimensioni di L461xP200xA250 cm offre 9 metri quadri di spazio aggiuntivo per allestire una piccola officina, laboratorio o palestra direttamente nel vostro giardino o proprietà privata.



La struttura è costituita da acciaio con pareti e tetto isolati termicamente da uno strato di lana di roccia spesso 70 mm. I vetri sono a doppia parete con intercapedine.

Pronto all'utilizzo con pavimento antiscivolo in PVC, impianto elettrico con lampade al LED e 4 prese elettriche. Presente anche la predisposizione per il climatizzatore/pompa di calore e per doppio scarico acqua. Per riferimenti alla posizione degli elementi interni riferirsi alla figura A.

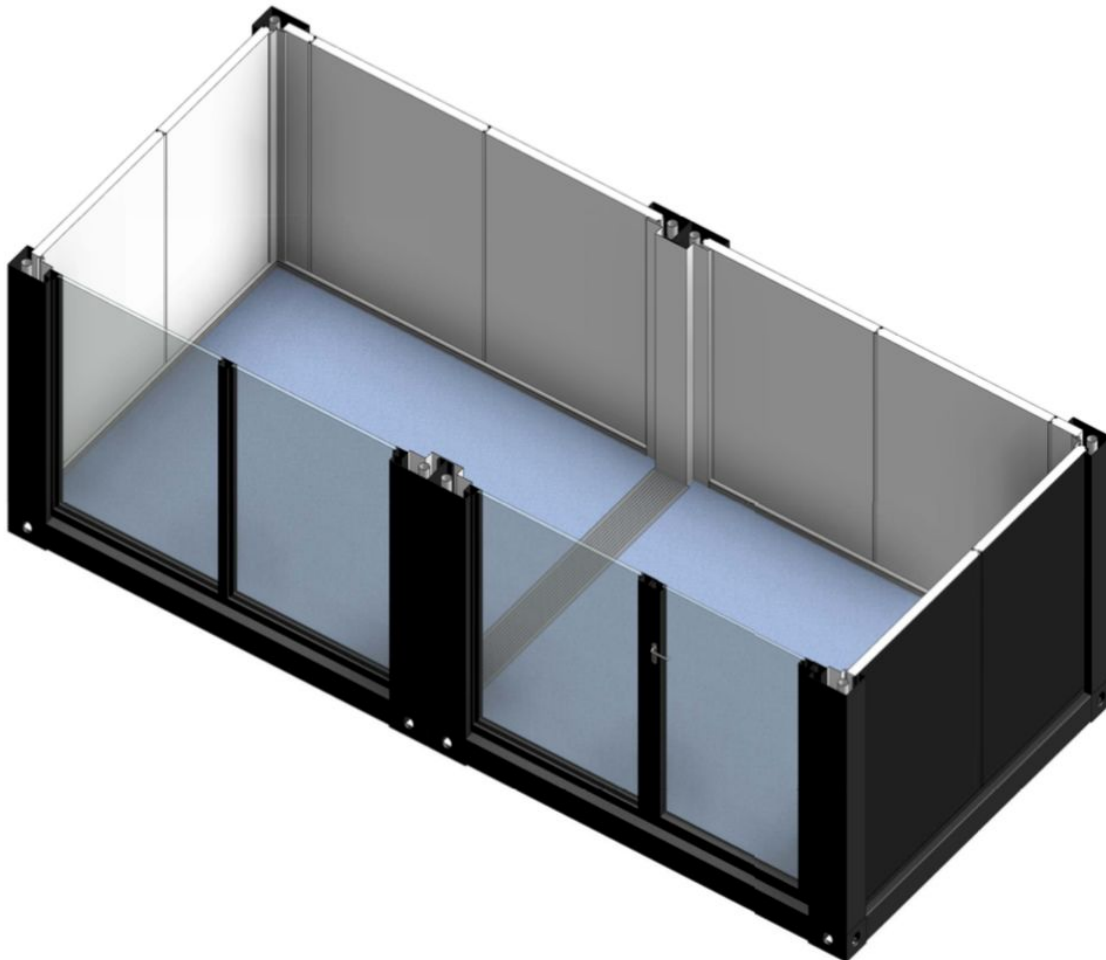

Il prodotto può essere consegnato con un classico furgone centinato con sponda idraulica, non è richiesto l'uso di gru grazie all'imballo compatto e protetto da una copertura impermeabile.

Specifiche tecniche dei materiali:

1. Telaio portante: la struttura portante è composta da acciaio.
2. Tetto: isolato termicamente con uno strato interno di 70 mm di lana di roccia con densità pari a 120kg/m³ racchiuso da due lastre di acciaio grigio scuro RAL7021, di colore esterno grigio scuro (RAL7015), e interno bianco (RAL9003). Le lastre di acciaio sono galvanizzate in lega di Zinco/Alluminio da 50g/m² per impedirne la corrosione.
3. Pareti: termicamente isolate attraverso 70 mm di lana di roccia con densità pari a 120kg/m³, inserito all'interno di due pannelli in EPS 955 spessi 50 mm

l'uno con densità di 120kg/m³. I pannelli in EPS sono protetti a loro volta da un lastra di acciaio superiore di colore grigio scuro (RAL7021) e da una inferiore di colore bianco (RAL9003).

4. Pavimento pronto all'uso, di colore grigio e antiscivolo. Composto in PVC con spessore 2 mm e sostenuto da 18 mm di fibra di cemento.
5. Vetri termici a doppia parete di spessore 6 mm ciascuna con 9 mm di intercapedine (6+9A+6). Tre vetri fissi da 2260x1960 mm e porta da 2260x980 mm, tutti su telaio in lega di alluminio.
6. Elettricità: impianto elettrico da 220 Volt e 50 Hz comprensivo di quadro elettrico, 2 luci LED a soffitto, 4 prese elettriche e predisposizione per climatizzatore/pompa di calore.
7. Scarichi acqua: Predisposizioni per scarico acqua con fori da 40 mm di diametro posizionati a 20 cm dalle pareti negli angoli opposti alla parete finestrata come mostrato nella seguente immagine.

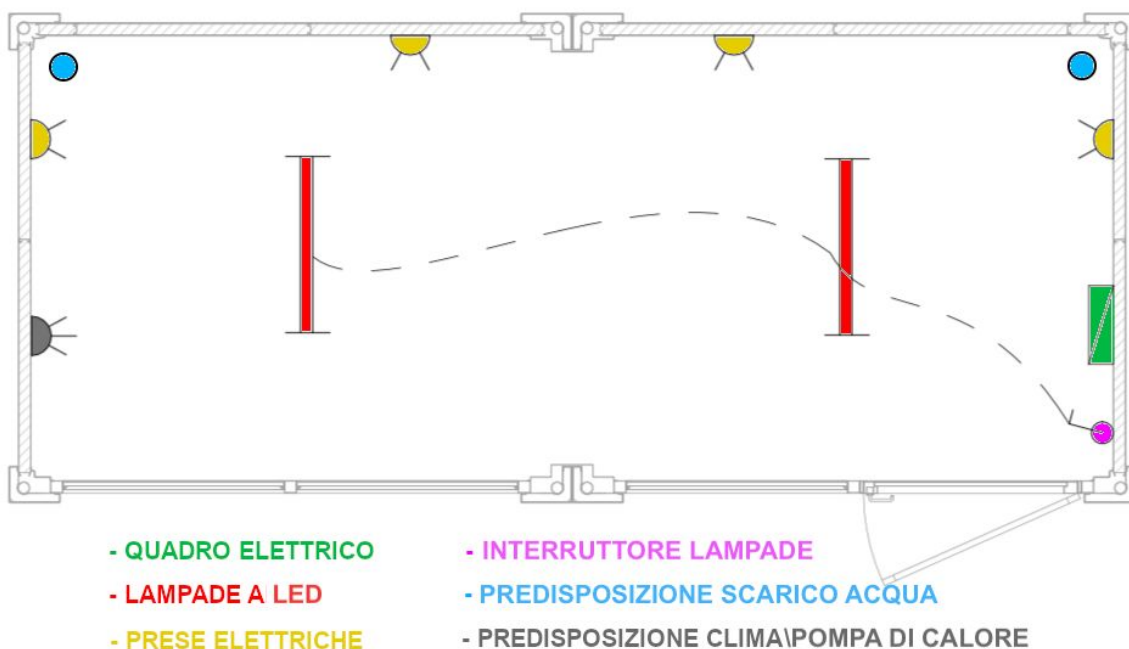

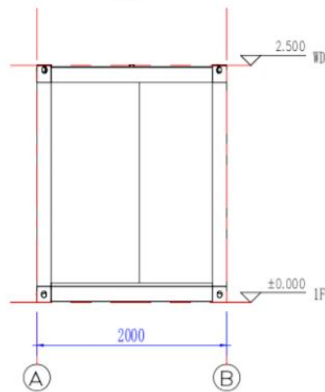
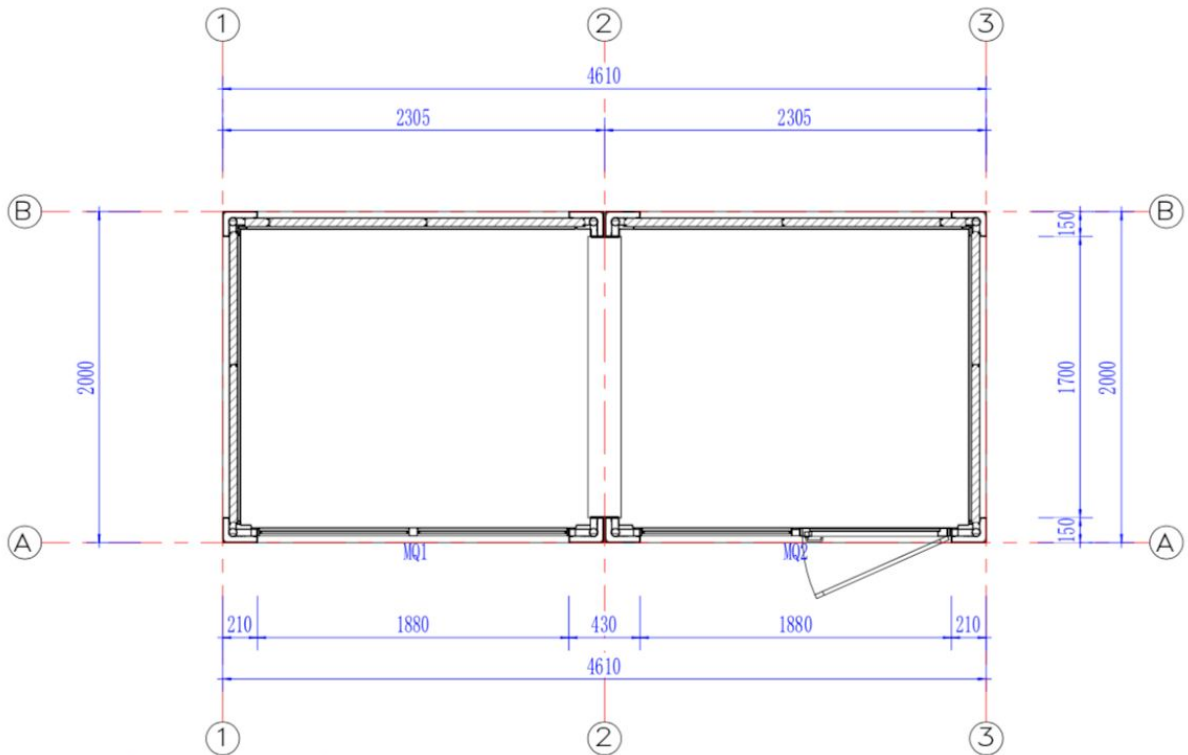

Vista Laterale Sinistra

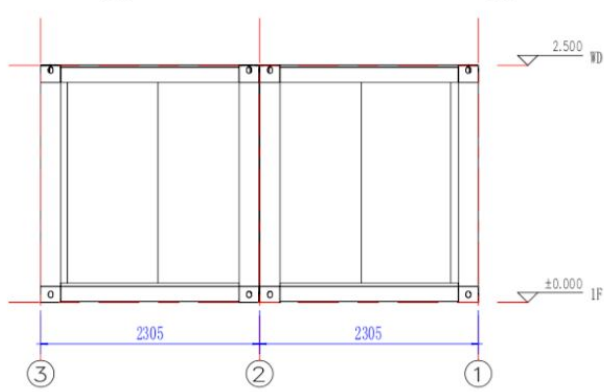

Vista Posteriore

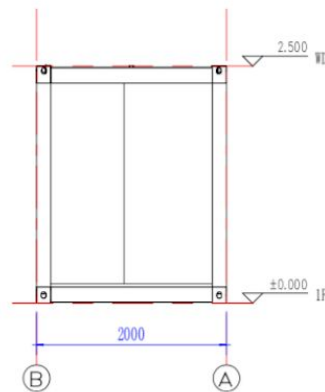

Vista Laterale Destra

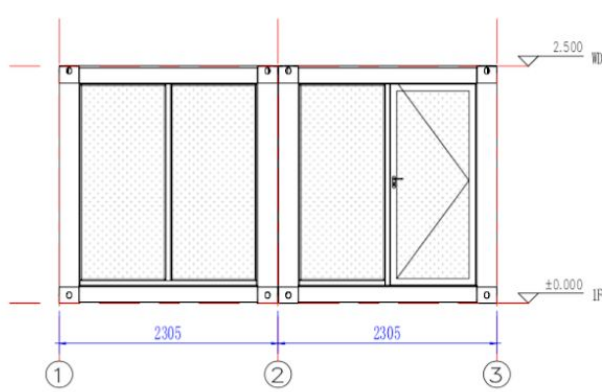

Vista Frontale

